

F FI
FE FB

BRIDES DROITES pour pompes à ENGRENAGES

FLANGES for GEAR pumps

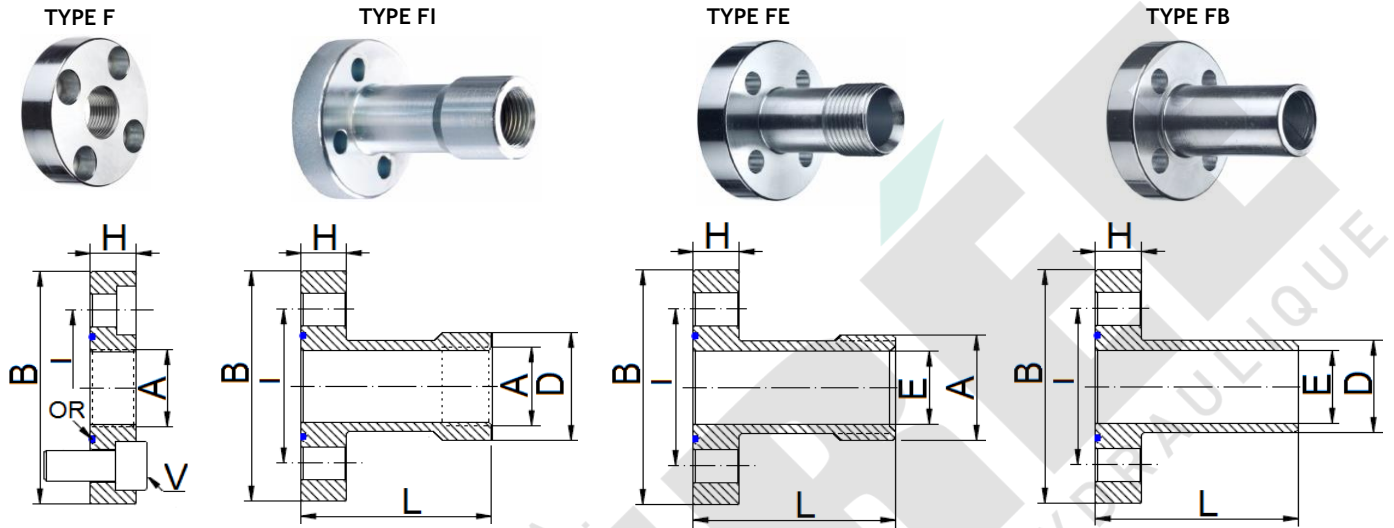

Pression max 315 bar		DIMENSIONS (MM)					Avec VIS et JOINT (OR)			
Code	GRUPE POMPE	I	B	L	D	E	A (BSP)	H	VIS FIXATION	V
F1	1	30	45	/	/	/	3/8"	13	4	M6x16
FI1		30	40	55	23	/	3/8"	10	4	M6x20
FE1		30	40	55	/	14	1/2"	10	4	M6x20
FB1		30	40	55	19	14	/	10	4	M6x20
F2	2	40	58	/	/	/	1/2"	15	4	M8x25
FI2		40	54	60	28,5	/	1/2"	12	4	M8x25
FE2		40	54	60	/	19	3/4"	12	4	M8x25
FB2		40	54	60	25,4	19	/	12	4	M8x25
F3A	3	51	76	/	/	/	3/4"	18	4	M10x25
FI3A		51	70	72	33,5	/	3/4"	16	4	M10x30
FE3A		51	70	72	/	24	1"	16	4	M10x30
FB3A		51	70	72	32	24,5	/	16	4	M10x30

MATERIAU - MATERIAL : ACIER ZINGUE

Toutes les données de cette fiche sont à caractère informatif et peuvent être modifiées sans avis préalable.
Une utilisation incorrecte du produit n'engage en aucun cas la responsabilité de la S.A. Perée,
sauf celle liée directement à un défaut de fabrication.